



voorkeurtarieven*

voor bedrijven

- Direct Mail
- huis-aan-huiszendingen
- pakketten



**bpost
business**
zorgt ervoor

* tarieven geldig
vanaf 01.01.2012

inhoud



Direct Mail	3
1. definitie	3
2. formaten	4
3. tarieven DM Easy	6
4. frankering & afgifte DM Easy	8

huis-aan-huiszendingen	9
1. definitie	9
2. formaten & tarieven	10
3. betaling & afgifte	11



pakketten	13
1. formaten	13
2. contractuele tarieven	14

Voor informatie over kranten en tijdschriften kunt u terecht bij ons Service Centre op **02 201 11 11**.

Zendingen tegen voorkeurtarief zijn onderworpen aan de algemene voorwaarden van toepassing op de betrokken dienst, de MassPost Gids (terug te vinden op de website www.bpost.be/masspostgids) en de geldende postwetgeving.

In geval van tegenstrijdigheid met deze brochure primeren de bepalingen van de algemene voorwaarden van toepassing op de betrokken dienst, de MassPost Gids en de postwetgeving.

Tenzij anders vermeld, zijn de diensten in deze brochure vrijgesteld van btw. Indien btw is verschuldigd, wordt bij het tarief vermeld 'tarief excl. btw (21 %)'.



Wanneer u Direct Mail-zendingen afgeeft, kunt u een **voorkeurtarief** genieten.

1. Definitie

Wat is een Direct Mail-zending?

1. Communicatie met een commercieel of promotioneel karakter;
2. Promotionele communicatie van algemeen belang;
3. Tijdschriften van het type 'nieuwsbrief'.

Raadpleeg de volledige definitie op www.bpost.be/directmail.

Hoe geniet u een voorkeurtarief voor uw Direct Mail-zendingen?

U deponeert per afgifte minimaal 50 zendingen in een erkend kantoor of 500 zendingen in een Masspost (Hyper)Centrum. Deze zendingen moeten deel uitmaken van dezelfde Direct Mail-campagne, op de personalisatie na identiek zijn en aan de volgende voorwaarden beantwoorden:

- **identiek gewicht,**
- **identiek formaat,**
- **identieke afmetingen en verpakking,**
- **gesorteerd in een enkele sequentie (indien gesorteerd per postcode**
- **de naam en het volledige adres - met de correcte postcode - van de bestemming en de afzender in België staan duidelijk vermeld op de zendingen,**
- **gesloten zendingen.**

wist u dat ...

Als uw gebudgetteerde uitgaven voor 2012 voor frankering in Direct Mail het bedrag van € 59.000 overschrijden, dan kunt u een Direct Mail-contract afsluiten en bijkomende diensten en voordelen genieten. Bijvoorbeeld: dankzij dit contract kunt u tegen een voordelig tarief gebruikmaken van de DM Connect-dienst, als u de Mail ID op uw zendingen aanbrengt. Tevens kunt u verschillende Direct Mail-campagnes in één en dezelfde afgifte groeperen.

Meer info ?

Raadpleeg onze website www.bpost/directmail onder Details of neem contact op met uw Account Manager.

2. Formaten

We onderscheiden **3 verschillende formaten**.

Small Format

Het 'Small Format' is het **voordeligste** formaat dankzij een doorgedreven automatisering van de sortering en een optimalisering van het transport. De zendingen zijn machinaal te verwerken en moeten beantwoorden aan enkele basiscriteria inzake opmaak. Bovendien moeten de zendingen voldoen aan onderstaande afmetingen en gewicht:

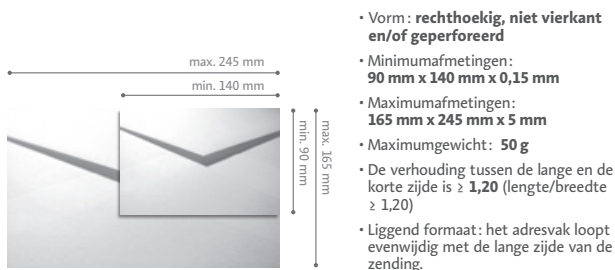

Large Format

Met 'Large Format' kunt u **grotere mailings** doen en/of brochures verzenden. De zendingen moeten voldoen aan onderstaande afmetingen en gewicht:

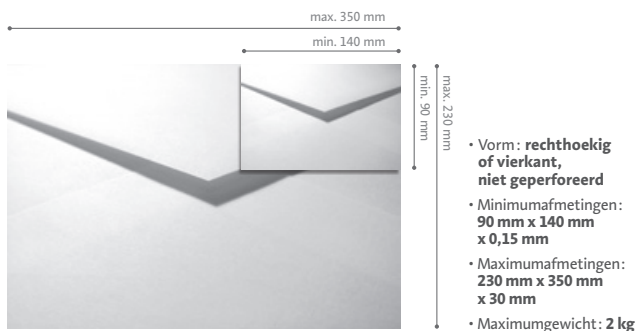

Onder 'Large Format'-zendingen vallen o.a.:

- zendingen met een vierkante of bijna vierkante vorm (lengte/breedte $< 1,20$);
- zendingen met een rechtopstaande pagina-instelling;
- harde en/of metalen en/of kartonnen zendingen;
- zendingen waarvan het papier van de enveloppe doorschijnend, glanzend, gevernist of gesatineerd is;
- zendingen met een gewatteerde of opgevulde enveloppe, met of zonder luchtkussenfolie;
- zendingen die open zijn aan minstens één van de 4 zijden;
- zendingen met 1 of meer herkleefbare stickers;
- zendingen verpakt in plasticfolie;
- zendingen die qua lay-out niet beantwoorden aan de criteria voor 'Small Format'-zendingen.

Special Format

Het 'Special Format' is het **creatieve** formaat bij uitstek. 'Special Format'-zendingen vereisen een manuele verwerking. Ze moeten voldoen aan onderstaande afmetingen en gewicht:

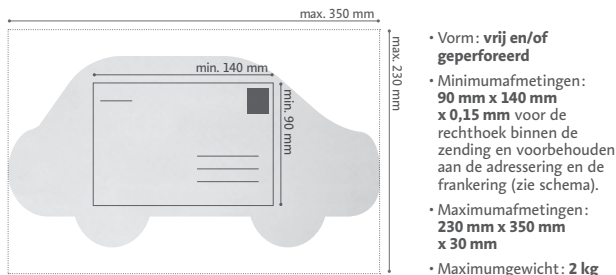

U kunt bpost schriftelijk een afwijking vragen voor nog meer flexibiliteit. Let erop dat één van de zijden tenminste 90 mm meet en dat de andere zijde tenminste 140 mm meet. Laat uw zending door bpost goedkeuren¹.

Op die manier kunnen wij de optimale kwaliteit van de uitreiking garanderen.

De 'Special Format'-zendingen moeten altijd in een MassPost (Hyper)Centrum worden afgegeven.

¹ Stuur uw zending in pdf-formaat op via www.bpost.be/specimenvalidatie.
U krijgt binnen de 48 uur een antwoord.

meer weten

U vindt alle informatie over de verschillende formaten in de MassPost Gids, beschikbaar op onze website:

 www.bpost.be/masspostgids

3. Tarieven DM Easy

U wenst tussen 50 en 3.000 zendingen (max. 10 zakken en/of 270 kg) in uw buurt af te geven?

Doe uw afgifte in één van onze erkende kantoren. De nabijheid van erkende post-kantoren biedt een eenvoudige oplossing om uw zendingen snel te versturen. Raadpleeg de lijst van erkende kantoren op:

www.bpost.be/erkendedmkantoren.

1. gewicht van een zending →

↓ **2. formaten**

D+1 tot2	Small	Large
0 g - 20 g	0,562 €	0,672 €
+20 g - 50 g	0,577 €	0,688 €
+50 g - 80 g	-	0,696 €
+80 g - 100 g	-	0,714 €
+100 g - 150 g	-	0,785 €
+150 g - 200 g	-	0,908 €
+200 g - 250 g	-	0,986 €
+250 g - 350 g	-	1,158 €
+350 g - 500 g	-	1,535 €
+500 g - 1000 g	-	2,110 €
+1000 g - 1500 g	-	2,403 €
+1500 g - 2000 g	-	2,883 €

U wenst het voordeligste tarief?

Voor de afgifte van meer dan 500 zendingen bieden de MassPost (Hyper) Centra u steeds het beste tarief.

wist u dat ...

Sorteren per postcode levert u een tariefkorting op voor uw totale afgifte (enkel voor Large/Special Format).

↓ **2. formaten**

D+1 tot2	Small	Large/Special*
0 g - 20 g	0,440 €	0,527 €
+20 g - 50 g	0,452 €	0,539 €
+50 g - 80 g	-	0,545 €
+80 g - 100 g	-	0,559 €
+100 g - 150 g	-	0,615 €
+150 g - 200 g	-	0,711 €
+200 g - 250 g	-	0,774 €
+250 g - 350 g	-	0,909 €
+350 g - 500 g	-	1,203 €
+500 g - 1000 g	-	1,654 €
+1000 g - 1500 g	-	1,883 €
+1500 g - 2000 g	-	2,261 €

1. gewicht van een zending →

* Operationele kortingen:

Vanaf	Sortering	% korting
500 stuks	Postcode	0,3%

Optie 'Extra Large' (voor uw verzendingen t.e.m. 265 mm x 350 mm x 30 mm): tarieven Large/Special Format + 0,05 €/stuk.

Bel ons op **02 201 11 11** of neem contact op met uw Account Manager.

4. Frankering & afgifte DM Easy

Frankering

• Port Betaald (P.B.):

Deze frankerwijze biedt een eenvoudige en aantrekkelijke oplossing voor grote zendingen. Vul het onlineformulier in op www.bpost.be/pb en ontvang direct het P.B.-frankeermerk per e-mail. U kunt het dan rechtstreeks op uw zendingen afdrukken. De betaling gebeurt bij de afgifte.

• Uitgestelde Vergoeding (U.V.):

Frankering voorbehouden aan openbare instellingen.

• Frankeermachine:

Frankering tegen het Non PRIOR-tarief en terugbetaling van de korting achteraf, mits afhouding van 12,40 € administratiekosten. U kunt bij de afgifte in baar geld of per overschrijving op uw rekeningnummer terugbetaald worden.

De voorkeurtarieven zijn NIET geldig voor zendingen die gefrankeerd werden met postzegels.

Afgifte of ophaling

De afzender moet op het moment van afgifte twee exemplaren van de zending afgeven aan bpost, die deze controleert en bewaart. Indien dit niet gebeurt, behoudt bpost zich het recht voor om één of meerdere exemplaren van de afgifte te controleren¹.

Afgifte in een MassPost (Hyper)Centrum

a. Voor afgifte van meer dan **100.000 'Small Format'-zendingen, 50.000 'Large Format'-zendingen of 10.000 'Special Format'-zendingen**, verzoeken wij u de afgifte minstens 14 kalenderdagen voor de effectieve datum van afgifte aan ons Service Centre te melden via **02 201 11 11**.

b. Maximumhoeveelheden die in een MassPost Centrum mogen worden afgegeven:

- 50.000 'Small Format'-zendingen
- 20.000 'Large Format'-zendingen of met een gewicht > 50 g
- 20.000 'Special Format'-zendingen

Grotere hoeveelheden moeten in een MassPost HyperCentrum worden afgegeven.

c. Raadpleeg de MassPost Gids voor meer informatie betreffende uw afgifte.

Om gebruik te maken van de dienst 'Collect&Send', neem contact op met ons Service Centre op **02 201 11 11**.

¹ Tenzij uitdrukkelijk anders overeengekomen, geeft de klant bpost de toestemming om een exemplaar van zijn zendingen en andere gegevens over die zendingen waarmee zijn bruto-investeringniveau op het vlak van Direct Mail kan worden bepaald, door te geven aan derden. Dit gebeurt met het oog op de publicatie en de commercialisering ervan bij derden via elk mediakanal. Meer details hierover vindt u op onze website www.bpost.be/directmail.

1. Definitie

Huis-aan-huiszendingen (ook 'niet-geadresseerde zendingen' genoemd) zijn identieke zendingen met hetzelfde gewicht en formaat waarop geen adres van de bestemming en geen frankeermerk voorkomt. Ze kunnen in alle brievenbussen in België worden bezorgd.

bpost brengt haar huis-aan-huisaanbod onder de naam 'Distripot'¹

Commerciële huis-aan-huiszendingen kunnen in alle brievenbussen van België worden uitgereikt, behalve in de bussen met een sticker 'Geen reclame'. Informatieve huis-aan-huiszendingen kunnen onder bepaalde voorwaarden in alle brievenbussen worden uitgereikt.

Hoe een bestelling plaatsen ?

Vanaf drie weken voor de gewenste uitreikdatum kunt u in alle postkantoren (de volledige lijst vindt u op www.bpost.be) een order plaatsen. U krijgt meteen een orderbevestiging. Dat document bevat alle nodige gegevens om uw afgifte voor te bereiden en uit te voeren. Voor elke editie moet u een afzonderlijk order plaatsen.

Uw huis-aan-huiszendingen worden enkel uitgereikt binnen de geografische zone die door uw postkantoor wordt bediend. Binnen die zone kunt u een selectie maken: de hele gemeente, één of meerdere deelgemeenten, één of meerdere wijken. De afgifte gebeurt in uw postkantoor of op een andere plaats, zoals vermeld op uw orderbevestiging.

U kunt ook altijd ons Service Centre bereiken op het telefoonnummer **02 201 11 11**. In dat geval kunt u een grotere geografische zone selecteren.

¹ Distripot: deze zendingen zijn onderworpen aan de algemene voorwaarden van Distripot, de MassPost Gids (beschikbaar op www.bpost.be/masspostgids) en andere specificaties in de operationele handleidingen. In geval van tegenstrijdigheid met wat in deze brochure wordt vermeld, primeren de algemene voorwaarden van Distripot en de MassPost Gids. De algemene voorwaarden van Distripot zijn beschikbaar in uw postkantoor of op www.bpost.be/distripot.

2. Formaten & tarieven

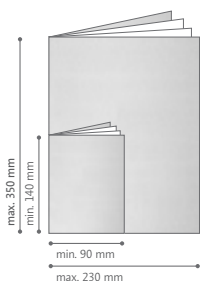

Uw Distripost-zendingen moeten aan de volgende kenmerken beantwoorden:

- Minimumafmetingen: **90 mm x 140 mm**
- Maximumafmetingen: **230 mm x 350 mm**
- Maximumdikte: **8 mm**
- Maximuimgewicht: **130 g**
- In papier
- Plooibaar
- Stapelbaar
- Stevigheid (van het papier): min. 80 g/m²

U kunt één van de volgende kenmerken kiezen via de betalende optie 'Special Format':

- niet-vierkante of niet-rechthoekige zending;
- samengestelde zending;
- zending verpakt in plasticfolie of kunststofverpakking.

Het tarief is in functie van het gewicht van uw zending. Indien uw zending afwijkt van één of meerdere van deze voorwaarden, is een supplementair tarief 'Special Format' van toepassing.

Tarief per exemplaar	Tarieven excl. btw (21 %)
0 g - 25 g	0,070 €
+ 25 g - 50 g	0,082 €
+ 50 g - 75 g	0,103 €
+ 75 g - 100 g	0,164 €
+ 100 g - 130 g	0,221 €
Supplement per exemplaar voor de optie Special Format:	+ 0,013 €

Dit tarief is van toepassing bij een afgifte in een Masspost Centrum.

wist u dat ...

Vanaf 100.000 exemplaren per jaar en onder bepaalde voorwaarden kunt u van voordelige tarieven genieten.

Bel voor meer informatie naar ons Service Centre op **02 201 11 11**.

3. Betaling & afgifte

De volgende betalingsformules zijn beschikbaar:

Tot en met maart 2012 betaalt u ofwel contant (cash of bankkaart) bij afgifte, ofwel schrijft u het geld minstens vijf dagen voor uw afgifte over naar het rekeningnummer van uw afgifteplaats, dat u op de orderbevestiging vindt (een postkantoor of een MassPost (Hyper)Centrum). Vanaf maart 2012 gebeurt de betaling op het moment van de reservering.

Voor meer informatie over de exacte betalingsmogelijkheden, kunt u terecht in uw postkantoor. U ontvangt in elk geval een factuur.

Uw zendingen moeten:

- **verpakt zijn per 50 of per 100 stuks;**
- of **kruisgewijs gestapeld zijn in pakken van 50 of 100 stuks**, waarna u ze in bundels met een identieke vorm en een identiek aantal exemplaren bundelt;
- of **zichtbaar gemarkeerd zijn per 50 of 100 stuks**, waarna u ze in bundels met een identieke vorm en een identiek aantal exemplaren bundelt.

Een bundel mag **maximaal 7 kg** wegen en één of meerdere pakken van 50 of 100 stuks bevatten.

Ze moeten stevig en kruisgewijs worden gebundeld.

Gebruik geen elastieken, metalen snoeren, kartonnen dozen of plasticfolie om de zendingen te bundelen. Elke bestelling (verschillende edities) moet individueel gebundeld zijn.

Uw Distripost-zendingen moeten worden afgegeven:

- in één keer;
 - voor 12 uur op de werkdag voorafgaand aan de eerste geplande uitreikdag.
- Als u niet meer dan 10.000 zendingen heeft, of als ze samen niet meer wegen dan 270 kg, mag u ze in een postkantoor afgeven. U levert ze in open postzakken van elk maximaal 27 kg. De postzakken zijn in elk postkantoor verkrijgbaar (op afspraak en minstens twee werkdagen voor de afgifte).

huis-aan-huiszendingen

Voor afgiften van meer dan 10.000 stuks of met een totaalgewicht van meer dan 270 kg, zijn speciale regels van toepassing: naargelang de lokale mogelijkheden kunnen grotere hoeveelheden worden toegestaan. Toch is het aantal altijd beperkt tot het maximumaantal brievenbussen in de betrokken uitreizingszone. Voor meer inlichtingen hierover, kunt u terecht in uw postkantoor.

In alle andere gevallen geeft u uw zendingen af in blauwe bakken of in een rolcontainer (max. 400 kg bruto) in een MassPost Centrum (tot maximaal 100.000 exemplaren) of in een MassPost HyperCentrum.

U vindt de lijst van de kantoren en de volumes die ze kunnen aannemen op onze website www.bpost.be/distripost.



Opmerking

Bij de afgifte brengt u het volgende mee:

- uw orderbevestiging;
- twee exemplaren van uw zendingen;
- een pak en een bundel zendingen.

pakketten

1. Formaten

Uw zending wordt beschouwd als een pakket als:

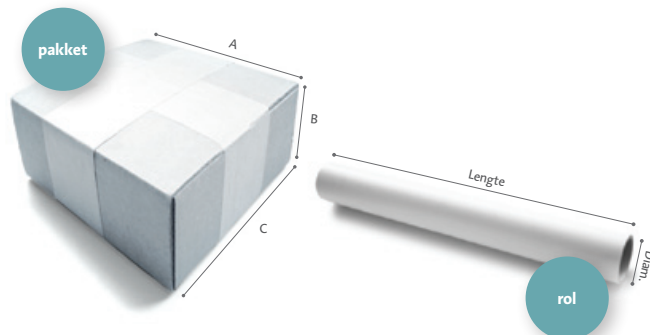

- minstens één van de afmetingen **groter is dan:**

350 mm (lengte A)

230 mm (breedte C)

30 mm (dikte B)

of

- uw zending meer weegt dan **2 kg**

- Minimumafmetingen **112 x 145 mm**

(de minimumafmetingen voor internationale pakketten zijn: 153 x 240 mm)

- Maximumafmetingen: **A + (2xB) + (2xC) = 3 m**

- Maximumlengte: **1,5 m**

- Maximumgewicht: **30 kg**

of

- uw zending een **rol** is

- Minimumafmetingen:

lengte + 2 x diameter = minimaal 170 mm

- Maximumlengte: **1,5 m**

- Maximumgewicht: **30 kg**

wist u dat ...

U kunt uw belangrijke zendingen (bv. een dvd) met bpost business als Bpack-pakket verzenden en genieten van voordelen zoals Track & Trace.

Zorg ervoor dat uw pakketten minimaal de volgende afmetingen hebben:

- Lengte: 145 mm
- Breedte: 112 mm

Meer weten

Bel ons Service Centre of ga naar onze website:

 **02 201 11 11**  www.bpost.be/masspostgids

2. Contractuele tarieven*

Vanaf 5 pakketten per maand

Als u 5 pakketten per maand verstuurt, kunt u een bpost business-klant worden voor uw Bpack-pakketten. Schrijf u in via www.bpost.be/contract en maak uw etiketten online aan.

De betaling gebeurt via maandelijks facturering.

Gewicht	BPACK 24H PRO	BPACK EASY RETOUR
0-2 kg	5,90 €	5,90 €
+ 2-10 kg	7,90 €	7,90 €
+ 10-30 kg	9,90 €	9,90 €

Tarieven excl. btw (21 %)

*Deze tarieven worden ieder jaar op 1 juli geïndexeerd, conform de bepalingen van uw pakketcontract.

Ons aanbod kan worden aangevuld met volgende opties:

Signature, Automatic 2nd Presentation, Info 'Distributed', Info 'Reminder', Info 'Next Day', Basic Insurance (tot 500 €, inclusief Signature), Additional Insurance (tot 25.000 €, inclusief Signature), Cash on Delivery (inclusief Signature) en Afhaling op Aanvraag.

wist u
dat ...

U kunt **voor een volume van meer dan 250 pakketten per jaar** een contractueel voorkeurtarief genieten.

Voor een volume van minder dan 5 pakketten per maand, kunt u voorafbetaalde Bpack-etiketten kopen (per 10) in een postkantoor of PostPunt.

Meer weten

Meer informatie over ons Bpack-aanbod voor onze bpost business-klanten vindt u op:

 www.bpost.be/bpack

wenst u
meer **informatie**
over onze **oplossingen?**

ons commercieel team staat voor u klaar:

 **02 201 11 11**

 **www.bpost.be**

